

Postavte jeřáb

Cíle

- Sestavte jeřáb.

Materiály a vybavení

| Číslo dílu | Popis | množství |
|------------|----------------|----------|
| ME-7040 | Jeřáb | 1 |
| PS-3232 | //control.Node | 1 |

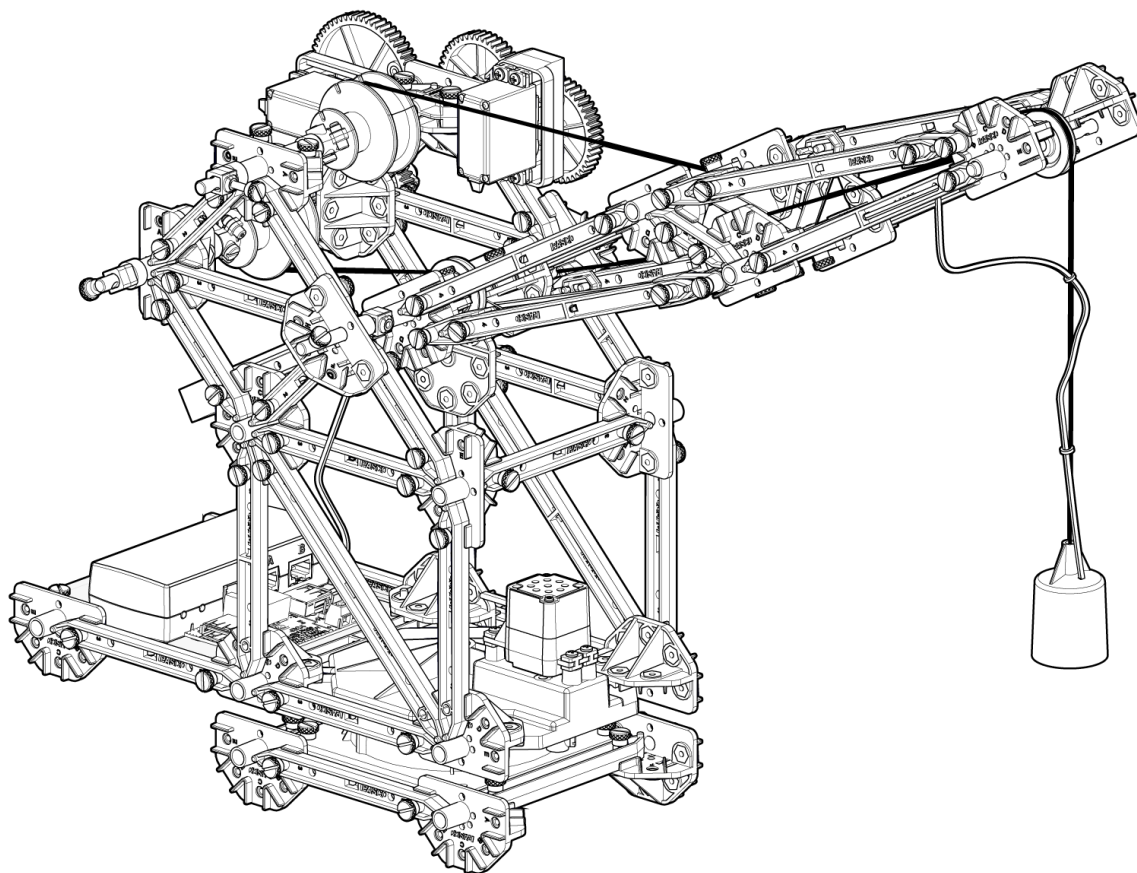

Obrázek 1. Jeřáb sestavený s //control.Node

Tipy pro učitele

- Platforma //control.Node se dodává s naneseným ochranným papírem. Před montáží jeřábu jej odstraňte.
- K sestavení motoru a držáku motoru je nutný přiložený šroubovák Phillips.
- Při této činnosti se hodí přiložený plochý šroubovák. Konstrukční šrouby lze utáhnout rukou; studenti však mohou chtít použít šroubovák pro větší zabezpečení, aby se zabránilo uvolnění šroubů při pohybu konstrukce.

Technická podpora

Potřebujete další pomoc? Náš znalý a přátelský personál technické podpory je připraven poskytnout pomoc s tímto nebo jakýmkoli jiným produktem PASCO.

Telefon (USA) 1-800-772-8700 (Volitelné4)

Telefon (mezinárodní) +1 916 462 8384

Online **[pasco.com/support](https://www.pasco.com/support)**